



PEGASUS®

D322

BEDIENUNGSANLEITUNG

Direktantriebsmotor für die Interlock-Maschine

INSTRUCTIONS DE SERVICE

Moteur à entraînement direct pour machine
interlock

Models: W3500P/D322

W500PC/D322

W3600P/D322

W600PC/D322

WX600P/D322

BEDIENUNGSANLEITUNG

Vielen Dank, dass Sie sich für die Pegasus Nähmaschine mit der Vorrichtung D322 entschieden haben.

Diese Betriebsanleitung beschreibt die täglichen Wartungsarbeiten und die Sicherheitsregeln, die unbedingt zu befolgen sind, um die Bedienungsperson und die Maschine vor Schaden zu bewahren.

Bitte lesen Sie diese Betriebsanleitung sorgfältig durch, bevor Sie die Maschine in Betrieb nehmen.

INSTRUCTIONS DE SERVICE

Nous vous remercions d'avoir choisi la machine à coudre Pegasus avec le dispositif D322.

Les présentes instructions décrivent les opérations d'entretien quotidiennes et les normes de sécurité à observer impérativement de manière à mettre l'opératrice et la machine à l'abri de tous dommages.

C'est pourquoi nous vous prions de lire attentivement les présentes instructions de service avant de mettre la machine en marche.

INHALT

Copyright	1
Richtlinien	1
1. Einführung	2
2. Gefahren-, Warn- und Vorsichtshinweise	3-4
3. Sicherheitshinweise	5-7
4. Hinweise zu den einzelnen Vorgehensschritten	7-11
5. Position von Warnschildern	12
Skizze des Nähmaschinentisches	13-15
Aufstellen der Nähmaschine	16
Montage der Elemente	17
Anschluß der elektrischen Leitungen	18
Einstellung des Pedaldrucks	19
Tasten und Anzeige (LED) Funktionen des Bedienfeldes für D322	20
Einstellen der Höchstgeschwindigkeit	21
Initialisierung	21
Fehlercodeliste	22
Anschluss-Schema (für die Vorrichtung)	24
Technische Daten der Steuerung	24

TABLE DES MATIÈRES

Copyright	1
Directives	1
1. Introduction	2
2. Avertissements et consignes	3-4
3. Consignes de sécurité	5-7
4. Remarques sur chaque opération	7-11
5. Position des plaques d'avertissement	12
Schéma du plateau de la machine	13-15
Installation de la machine à coudre	16
Mise en place des différents Composants	17
Raccordement des câbles électriques	18
Réglage de la pression de la pédale	19
Touches et affichages (LED) des fonctions du pupitre pour D322	20
Réglage de la vitesse maximum	21
Initialisation	21
Liste des codes d'erreur	23
Diagramme du connecteur (pour le dispositif)	24
Caractéristiques techniques de la commande	24

Lesen Sie diese Hinweise **zur eigenen Sicherheit** aufmerksam durch.

Copyright

- Ohne vorherige schriftliche Genehmigung der Pegasus Co., Ltd. sind Reproduktion, Übertragung, Vertrieb oder Übersetzung in andere Sprachen der gesamten Bedienungsanleitung oder Auszügen davon auf Papier oder einem anderen elektronischen Medium nicht zulässig.
- Haftungsausschluß
Der Inhalt dieser Bedienungsanleitung dient lediglich zu Informationszwecken, Änderungen sind jederzeit vorbehalten.
Wir übernehmen keine Haftung für den Inhalt oder eventuelle Fehler bzw. falsche Beschreibungen in dieser Bedienungsanleitung.
- Pegasus Co., Ltd. ist stets bemüht, dieses Produkt zu verbessern und an den neuesten Stand der Technik anzupassen.
Deshalb behalten wir uns das Recht auf Änderung der technischen Daten bzw. des Designs jederzeit vor.

Richtlinien

Diese Maschine wurde in Übereinstimmung mit den europäischen Bestimmungen der Konformitäts- und Herstellererklärung entwickelt. Zusätzlich zu dieser Bedienungsanleitung sollten Sie sich auch streng an die allgemein gültigen, betrieblichen, gesetzlichen und umwelttechnischen Bestimmungen halten. Beachten Sie auch bitte die regional gültigen Bestimmungen der Berufsgenossenschaften oder anderer Aufsichtsbehörden.

Pour votre propre sécurité, lisez attentivement les instructions.

Copyright

- La reproduction, la transmission, la vente et la traduction en d'autres langues de l'intégralité ou d'extraits de ce mode d'emploi sur papier ou support électronique sont interdites sans l'autorisation écrite de Pegasus Co., Ltd.
- Exclusion de responsabilité Ce mode d'emploi est fourni à titre d'information ; sous réserves de modifications. Nous rejetons toute responsabilité pour son contenu, d'éventuelles erreurs ou mauvaises descriptions.
- Pegasus Co., Ltd. s'attache à améliorer en permanence ce produit et à l'adapter aux nouvelles techniques. C'est pourquoi nous nous réservons le droit de modifier à tout moment ses caractéristiques et son design.

Directives

Cette machine a été conçue selon les prescriptions européennes concernant la déclaration de conformité. En plus de ce mode d'emploi, vous êtes tenus de respecter scrupuleusement les prescriptions générales, de service, légales et de protection de l'environnement. Tenez également compte des directives régionales de la caisse de prévoyance contre les accidents ou d'autres services administratifs.

Lesen Sie diese Hinweise **zur eigenen Sicherheit** aufmerksam durch.

1. Einführung

- Diese Bedienungsanleitung beschreibt den sicheren Umgang mit der Maschine.
- Lesen Sie die Bedienungsanleitung sorgfältig durch und machen Sie sich mit Bedienung sowie Justier- und Wartungsarbeiten vertraut.
- Bei der Bedienung von Industrienähmaschinen besteht stets die Gefahr, mit beweglichen Teilen wie z. B. Nadeln in Berührung zu kommen. Für Ihre Sicherheit ist es daher unumgänglich, dass wir sichere Produkte zur Verfügung stellen, die Sie wiederum ordnungsgemäß unter Beachtung der Sicherheitsvorschriften einsetzen. Einige Sicherheitsvorkehrungen müssen Sie selbst treffen. Daher sollten Sie diese Bedienungsanleitung und die des Motors sorgfältig durchlesen und entsprechende Sicherheitsvorkehrungen für den effizienten Gebrauch der Maschine treffen.

Pour votre propre sécurité, lisez attentivement les instructions.

1. Introduction

- Ce mode d'emploi décrit la façon d'utiliser la machine en toute sécurité.
- Lisez attentivement le mode d'emploi et familiarisez-vous avec la commande de la machine et les opérations de réglage et d'entretien.
- Pendant la commande de machines à coudre industrielles, vous pouvez à tout moment entrer en contact avec des pièces mobiles, comme les aiguilles par exemple. Pour votre sécurité, nous sommes donc obligés de fournir des produits sûrs, que vous devez utiliser en respectant les consignes de sécurité. Certaines mesures de sécurité vous incombent. Vous devez donc lire attentivement ce mode d'emploi et celui du moteur et prendre les mesures de sécurité permettant une utilisation efficace de la machine.

Lesen Sie diese Hinweise **zur eigenen Sicherheit** aufmerksam durch.

2. Gefahren-, Warn- und Vorsichtshinweise

Zur Gewährleistung der Sicherheit und zur Vermeidung von Unfällen verwenden wir auf unseren Produkten sowie in dieser Bedienungsanleitung folgende Warnsymbole, die unterschiedliche Gefahrenstufen darstellen.

Machen Sie sich mit den Warnsymbolen vertraut und befolgen Sie sämtliche Warnungen und Anweisungen.

Die Hinweisaufkleber sollten gut sichtbar angebracht sein.

Bringen Sie neue Aufkleber an, wenn die alten schmutzig sind oder entfernt wurden.

Wenden Sie sich an unser Verkaufsbüro, wenn Sie neue Aufkleber benötigen.

Symbole, Zeichen und Signalwörter, welche die Aufmerksamkeit des Bedieners auf gewisse Punkte lenken sollen.

Pour votre propre sécurité, lisez attentivement les instructions.

2. Avertissements et consignes

Pour garantir la sécurité et éviter les accidents, nous utilisons sur nos produits et dans ce mode d'emploi les symboles suivants signalant différents degrés de danger.



Familiarisez-vous avec ces symboles et respectez tous les avertissements et consignes.

Les autocollants de consignes doivent être placés bien en vue.

Remplacez les autocollants quand ceux-ci sont illisibles ou détériorés.











Des autocollants sont à votre disposition dans notre bureau de vente.

Symboles, signes et mots devant éveiller l'attention de l'opérateur sur certains points.

 GEFAHR DANGER	Bei unmittelbarer Lebensgefahr bzw. Verletzungsgefahr der Gliedmaßen.	Danger direct de mort ou de blessure des membres.
 WARNUNG ATTENTION	Bei potentieller Lebensgefahr bzw. Verletzungsgefahr der Gliedmaßen.	Danger potentiel de mort ou de blessure des membres.
 VORSICHT AVERTISSEMENT	Weist auf mögliche Gefahren hin, die zu Verletzungen oder Schäden führen können.	Indique les dangers potentiels qui peuvent entraîner des blessures ou des dommages.

Symbole und Meldungen

Symboles et messages

	Es ist sicherzustellen, dass Anleitungen bei Bedienung der Maschine bzw. Einrichtung stets befolgt werden.	S'assurer du respect permanent des instructions de service pendant l'utilisation de la machine et du dispositif.
	Bei unsachgemäßer Verwendung der Maschine bzw. der Einrichtung besteht die Gefahr eines Stromschlages.	Une utilisation inconvenable de la machine ou du dispositif expose l'opérateur à un risque de décharge électrique.
	Bei unsachgemäßer Verwendung der Maschine bzw. der Einrichtung besteht Verletzungsgefahr für Hände und/oder Finger.	Une utilisation inconvenable de la machine ou du dispositif expose l'opérateur à un risque de blessure des mains et/ou des doigts.
	Bei unsachgemäßer Verwendung der Maschine bzw. der Einrichtung besteht die Gefahr, dass sich Hände und/oder Finger darin verfangen.	Une utilisation inconvenable de la machine ou du dispositif expose l'opérateur à un risque de coincement des mains et/ou des doigts.
	Verbrennungsgefahr durch hohe Temperaturen.	Risque de brûlure par des températures élevées.
	Die unsachgemäße Verwendung der Maschine bzw. der Einrichtung kann zu einem Brand führen.	Une utilisation inconvenable de la machine ou du dispositif peut provoquer un incendie.
	Strengstens verboten.	Strictement interdit.
	Bei Kontroll-, Wartungs- oder Reparaturarbeiten an Maschine oder Einrichtung sowie bei Gewitter ist die Maschine auszustecken oder die allgemeine Stromversorgung zu unterbrechen.	Avant tous travaux de contrôle, d'entretien ou de réparation de la machine ou du dispositif, ainsi qu'en cas d'orage, débrancher la machine ou couper l'alimentation électrique.
	Es ist sicherzustellen, dass Maschine und Einrichtung richtig geerdet sind.	S'assurer que la machine et el dispositif sont correctement mis à la terre.
	Vor Gebrauch sorgfältig lesen. Zum Nachschlagen aufbewahren.	À lire attentivement avant utilisation. À conserver.
	Zeigt die normale Drehrichtung des Handrads an.	Indique le sens de rotation normal du volant

3. Sicherheitshinweise

① Einsatzgebiete, Verwendungszweck

Unsere Industrienähmaschinen werden mit dem Ziel entwickelt, eine Steigerung der Qualität und/oder der Produktivität in der Nähindustrie ermöglichen.

Setzen Sie unsere Maschinen demzufolge ausschließlich für den o. g. bestimmungsgemäßen Gebrauch ein.

GEFAHR

1. Zur Vorbeugung von Stromschlägen öffnen Sie nie die Steuerung. Die Berührung von Flächen unter Hochspannung kann zu ernsthaften Verletzungen führen.

② Umgebungsbedingungen

Die Umgebung, in der unsere Industrienähmaschinen eingesetzt werden, kann Lebensdauer, Leistung und/oder Sicherheit unserer Maschinen maßgeblich beeinflussen.



Aus Sicherheitsgründen darf die Maschine nicht zu den nachfolgend beschriebenen Zwecken verwendet werden.

1. Setzen Sie die Maschine nicht in der Nähe von geräuschvollem Gerät wie z. B. Hochfrequenz-Schweißgeräten ein.
2. Stellen Sie sicher, dass sich in unmittelbarer Nähe des Aufbewahrungs- bzw. Einsatzortes der Maschine keine Chemikalien befinden und dass die Luft frei von chemischen Dämpfen ist.
3. Lassen Sie die Maschine nicht im Freien stehen. Setzen Sie die Maschine nicht hohen Temperaturen oder direkter Sonneneinstrahlung aus.
4. Verwenden Sie die Maschine und/oder Einrichtung nicht bei einer Umgebungstemperatur von unter 5° C oder über 40° C.
5. Benutzen Sie die Maschine und/oder die Vorrichtung nie bei einer Raumfeuchtigkeit unter 35% oder über 85%.
6. Verwenden Sie die Maschine nicht bei Spannungsschwankungen von mehr als 10 % der Nennspannung.
7. Benutzen Sie die Maschine nicht an Orten, an denen die angegebene Versorgungsspannung für den Steuerungsmotor nicht gewährleistet ist.

③ Sicherheitsvorkehrungen



(1) Sicherheitsvorkehrungen bei der Durchführung von Wartungsarbeiten an der Maschine.

- Schalten Sie die Maschine bei der Durchführung von Wartungsarbeiten wie Kontrolle, Reparatur und Reinigung stets aus und ziehen Sie das Netzkabel heraus, damit die Maschine bei versehentlichem Druck auf das Fußpedal nicht anlaufen kann. Wenn Sie Arbeiten durchführen, bei denen die Maschine eingeschaltet sein muss, sollten Sie mit äußerster Vorsicht vorgehen, um Unfällen durch unerwartetes Anlaufen der Maschine bzw. Fehlbedienung zu vermeiden.

3. Consignes de sécurité

① Domaines d'utilisation, applications

Nos machines à coudre industrielles sont conçues dans le but de permettre une augmentation de la qualité et/ou de la productivité dans l'industrie de la couture. Utilisez uniquement nos machines conformément aux prescriptions citées ci-dessus.

DANGER

1. Afin d'éviter tout risque d'électrocution, n'ouvrez jamais la commande. Tout contact avec des surfaces sous haute tension peut provoquer de graves blessures.

② Conditions d'environnement

L'environnement dans lequel nos machines à coudre industrielles sont utilisées peut influencer considérablement leur durée de vie, leurs performances et/ou leur sécurité.



Pour des raisons de sécurité, il est interdit d'utiliser la machine dans les conditions suivantes :

1. N'utilisez pas la machine à proximité d'un appareil bruyant, comme par exemple un appareil de soudage à haute fréquence.
2. Assurez-vous de l'absence de produits chimiques à proximité du lieu de stockage ou d'utilisation de la machine, et de l'absence de vapeurs chimiques dans l'air.
3. Ne laissez pas la machine en plein air. N'exposez pas la machine à des températures élevées ou au rayonnement direct du soleil.
4. Ne jamais utiliser la machine et/ou le dispositif lorsque la température ambiante est inférieure à 5° C ou supérieure à 40° C.
5. N'utilisez jamais la machine et/ou le dispositif lorsque l'humidité ambiante est inférieure à 35 % ou supérieure à 85 %.
6. N'utilisez pas la machine en cas de fluctuations de tension supérieures à 10 % de la tension nominale.
7. N'utilisez pas la machine si la tension d'alimentation prescrite pour le moteur de commande n'est pas garantie à l'endroit prévu.

③ Consignes de sécurité



(1) Mesures de sécurité pendant l'exécution d'opérations d'entretien sur la machine

- Avant d'effectuer des opérations d'entretien, comme des contrôles, réparations et le nettoyage, mettez toujours la machine hors service et débranchez-la afin d'éviter tout risque de démarrage en cas de pression involontaire sur la pédale. Afin d'éviter tout risque de démarrage intempestif de la machine ou toute mauvaise manipulation pendant les opérations pour lesquelles la machine doit être en service, restez toujours d'une extrême vigilance.



- Schalten Sie die Maschine stets aus und ziehen Sie das Netzkabel heraus, bevor Sie mit folgenden Arbeiten beginnen:

- Maschine
 - Aufstellen der Nähmaschine
 - Montage der Fadenführung
 - Schmierung
 - Einfädeln
 - Stichlängeneinstellung
 - Reinigen der Maschine
 - Nadelwechsel
 - Ölwechsel
 - Einstellen der Nadelfadenschlingengröße
 - Einstellen des Legefadengebers
 - Justieren des Greiferfadenziehers
 - Justieren der Greiferfadenführungen
 - Justieren des Blindgreifers
 - Einstellung der Legefadenführung
 - Einstellen der Transporteurhöhe
 - Einstellen des Presserfußhubs
 - Einstellung der Nadelhöhe
 - Greifereinstellung
 - Einstellen des hinteren Nadelschutzes
 - Einstellen der Rückwärtsneigung des Presserfußes
 - Ändern des maximalen Differentialtransportverhältnisses
 - Prüfen und Reinigen des Ölfilters
 - Einstellen des Nadelstangenhubs
 - Kontrollieren der Anlage zwischen Nadelstangen-Verbindungsglied und Ölfilz

- D322-Vorrichtung
 - Einbau der Steuerung
 - Montage der Hebeleinheit
 - Anschluß der elektrischen Leitungen
 - Einstellung des Pedaldrucks

- Tägliche Wartungsarbeiten und Reparaturen der Maschine sind nur von qualifiziertem Fachpersonal vorzunehmen.



- Nehmen Sie keine eigenmächtigen Umbauten an der Maschine vor!

- ※ Bei Umbauwünschen wenden Sie sich an Ihren Pegasus-Händler oder eine Pegasus-Niederlassung.



- (2) Vor Inbetriebnahme der Maschine

- Kontrollieren Sie das Maschinenoberteil täglich vor jeder Inbetriebnahme auf eventuelle Beschädigungen oder Mängel. Sollten Sie Mängel feststellen, führen Sie sofort die Reparatur durch oder ergreifen Sie die dazu notwendigen Schritte.

- Kontrollieren Sie den Nadelhalter auf festen Sitz.
- ※ Vorsicht an der Nadelspitze!

- Stellen Sie vor dem Starten der Maschine sicher, dass der Presserfuß richtig positioniert ist. Drehen Sie dazu das Handrad langsam von Hand, um zu sehen, ob die Nadelspitze mittig in das Stichloch im Presserfuß einsticht. (Abb. 1)

- Kontrollieren Sie den Presserfuß auf festen Sitz. Lüften Sie dazu den Presserfuß mit dem Presserfußlüfter und versuchen Sie, ihn nach vorne und hinten bzw. nach links und rechts zu schieben. (Abb. 2)

- Zur Vermeidung von Unfällen sollte immer sichergestellt werden, dass die Sicherheitsabdeckungen und die Sicherheitsführungen richtig und fest angebracht sind. Auf keinen Fall die Sicherheitsabdeckungen und die Sicherheitsführungen entfernen.



Abb.1
Fig.1

- Vérifiez la bonne fixation du pince-aiguille.
- ※ Attention à la pointe de l'aiguille !

- Avant de faire démarrer la machine, assurez-vous que le pied presseur est bien positionné : tournez le volant lentement à la main pour vérifier que la pointe de l'aiguille pique au milieu du trou d'aiguille dans le pied presseur. (Fig. 1)

- Vérifiez la bonne fixation du pied presseur en le relevant à l'aide du relève-pied et en essayant de le décaler vers l'avant, l'arrière et sur les côtés. (Fig. 2)

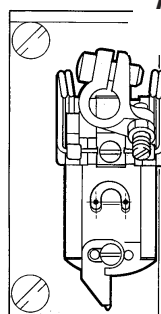

Abb.2
Fig.2

- Pour éviter des accidents, s'assurer toujours que les couvercles de sécurité et les protecteurs de sécurité sont correctement fixés. Ne jamais retirer les couvercles de sécurité et les protecteurs de sécurité.

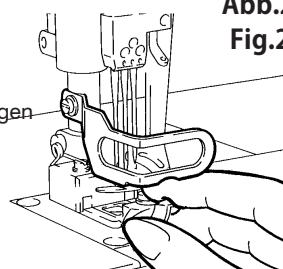

- Avant de commencer les opérations suivantes, mettez toujours la machine hors service et débranchez-la :

- Machine
 - Installation de la machine à coudre
 - Montage du guide-fil
 - Lubrification
 - Enfilage
 - Réglage de la longueur de point
 - Nettoyage de la machine
 - Changement d'aiguille
 - Changement d'huile
 - Réglage de la taille de la boucle de fil d'aiguille
 - Réglage du releveur de fil de jetage
 - Réglage du releveur du fil de boucleur
 - Réglage des guide-fil de boucleur
 - Réglage du boucleur secondaire
 - Réglage du guide-fil de jetage supérieur
 - Réglage de la hauteur de la griffe
 - Réglage de la course du pied presseur
 - Réglage de la hauteur d'aiguille
 - Réglage du boucleur
 - Réglage du pare-aiguille arrière
 - Réglage de l'inclinaison vers l'arrière du pied presseur
 - Changement du rapport d'alimentation maximum du différentiel
 - Vérification et nettoyage du filtre à huile
 - Réglage de la course de la barre à aiguille
 - Contrôle de l'installation entre le raccord de la barre à aiguille et le feutre huilé

- Dispositif D322
 - Pose de la commande
 - Montage de l'ensemble à levier
 - Raccordement des câbles électriques
 - Réglage de la pression de la pédale

- Les opérations d'entretien quotidiennes et réparations de la machine doivent impérativement être effectuées par un personnel qualifié.



- Ne procédez à aucune transformation de la machine !

- ※ Pour toute transformation de la machine, adressez-vous à votre revendeur Pegasus ou à une succursale Pegasus.



- (2) Avant la mise en service de la machine

- Avant chaque mise en service de la machine, vérifiez l'absence de dommages ou défauts. Si vous constatez des défauts, réparez-les immédiatement ou prenez les mesures nécessaires.



(3) Schulung

- Um Unfällen vorzubeugen, müssen Bedien- sowie Service-/Wartungspersonal erforderliche Kenntnisse und entsprechende Fähigkeiten hinsichtlich der sicheren Bedienung besitzen. Daher ist der Betreiber verpflichtet, entsprechende Schulungen für das Personal durchzuführen.

Lesen Sie diese Hinweise **zur eigenen Sicherheit** aufmerksam durch.

4. Hinweise zu den einzelnen Vorgehensschritten



VORSICHT

① Auspacken

1. Bei Auslieferung ist die Maschine in einen Karton verpackt. Entpacken Sie den Karton Stück für Stück und stellen Sie dabei anhand der Aufschrift wie z. B. des Logos sicher, dass die Maschine nicht auf dem Kopf steht.
2. Halten Sie die Maschine beim Entpacken auf keinen Fall an Nadel- bzw. Fadenführungen fest, da dies zu Verletzungen bzw. Beschädigungen der Maschine führen könnte.
3. Heben Sie die Maschine vorsichtig aus dem Karton und beachten Sie dabei den Schwerpunkt der Maschine.
4. Bewahren Sie den Karton und die Verpackungsmaterialien sorgfältig auf, damit Sie die Maschine bei einem eventuellen weiteren Transport wieder ordnungsgemäß verpacken können.

Entsorgung der Verpackung

- Das Verpackungsmaterial der Maschine besteht aus Holz, Papier, Karton, LDPE und geschäumtem Polystyrol. Die ordnungsgemäße Entsorgung dieser Verpackungsmaterialien obliegt dem Kunden.
LDPE = Polyethylene mit geringer Dichte

Entsorgung der Maschine

1. Die ordnungsgemäße Entsorgung der Maschine obliegt dem Kunden.
 2. Die Maschine besteht aus Stahl, Aluminium, Messing und diversen Kunststoffen.
 3. Die Maschine ist gemäß den vor Ort gültigen Umweltbestimmungen zu entsorgen. Gegebenenfalls ist ein Fachmann zu Rate zu ziehen.
- ※ Mit Schmierstoffen verunreinigte Teile sollten gemäß den vor Ort gültigen Umweltbestimmungen getrennt entsorgt werden.

Transport innerhalb des Kundengeländes

- Der Hersteller übernimmt keine Haftung für den Transport innerhalb des Kundengeländes. Die Maschine sollte stehend transportiert und nicht zu Boden fallen gelassen werden.



(3) Formation

- Afin d'éviter les accidents, les opérateurs et le personnel d'entretien et de réparation doivent posséder les connaissances et les capacités nécessaires à une utilisation sûre. L'exploitant est donc en devoir de former son personnel en conséquence.

Pour votre propre sécurité, lisez attentivement les instructions.

4. Remarques sur chaque opération



AVERTISSEMENT

① Déballage

1. La machine est livrée emballée dans un carton. Déballer le carton étape par étape en vous assurant que la machine n'est pas posée à l'envers, en vous référant par exemple à l'inscription ou au logo sur le carton.
2. En la déballant, ne tenez jamais la machine par l'aiguille ou les guide-fils. Vous risqueriez de vous blesser et d'endommager la machine.
3. Soulevez avec précaution la machine pour la sortir du carton, en tenant compte de son centre de gravité.
4. Conservez le carton et le matériel d'emballage afin de pouvoir remballer correctement la machine pour un éventuel transport ultérieur.

Elimination de l'emballage

- Le matériau d'emballage de la machine consiste en bois, papier, carton LDPE et polystyrène moussé. L'élimination correcte de ces matériaux d'emballage incombe au client.
LDPE = Polystyrène avec densité facile

Elimination de la machine

1. L'élimination correcte de la machine incombe au client.
 2. La machine se compose d'acier, d'aluminium, de laiton et de diverses matières plastiques.
 3. Eliminer la machine conformément aux prescriptions locales concernant le respect de l'environnement.
Au besoin, demander conseil à un spécialiste.
- ※ Les pièces enduites de lubrifiant doivent être éliminées conformément aux prescriptions locales concernant le respect de l'environnement.

Transport sur le terrain du client

- Le fabricant décline toute responsabilité pour le transport sur le terrain du client. La machine doit être transportée en position verticale. Ne pas la laisser tomber sur le sol.

WARNUNG

② Transport

1. Bei der Montage am Maschinentisch oder beim Aufladen auf einen Handwagen sollte die Maschine von mehr als zwei Personen gehoben werden.
Verwenden Sie für den Transport stets einen Handwagen.

2. Halten Sie die Maschine zum Tragen mit der rechten Hand am Handrad und mit der linken Hand unter dem Freiarm fest. (Abb.3)

 Tragen Sie die Nähmaschine nie am Motor (siehe eingerahmte Zeichnung auf Abb. 3). Andernfalls können sich Unfälle und sogar Verletzungen mit Todesfolge während des Transports ereignen.

Entfernen Sie vorher mögliche Ölreste an der Maschine bzw.
Ihren Händen, damit Ihnen die Maschine nicht aus den Händen gleiten kann.

3. Vermeiden Sie eine übermäßige Stoßbelastung bzw. Erschütterung beim Transport mit dem Handwagen oder bei der Montage der Maschine am Tisch.
Sonst besteht die Gefahr, dass die Maschine zu Boden fällt.
4. Entfernen Sie Ölrückstände von der Maschine, bevor Sie sie für einen weiteren Transport erneut verpacken. Sonst könnte Ihnen die Maschine aus den Händen gleiten oder der Boden des Kartons könnte beim Transport durchbrechen.

ATTENTION

② Transport

1. Pour son montage sur le plateau ou son chargement sur une charrette, la machine doit toujours être soulevée par plus de deux personnes. Pour son transport, utilisez toujours une charrette à bras.

2. Portez toujours la machine avec la main droite sur le volant et le bras gauche sous le bras libre de la machine. (Fig.3)

 Ne portez jamais la machine à coudre en la prenant au niveau du moteur (voir l'encadré dans la fig. 3).

Cela pourrait provoquer des accidents ou des blessures mortelles pendant le transport.

Éliminez auparavant les éventuels traces d'huile sur la machine et sur vos mains pour que la machine ne puisse pas vous échapper des mains.



Abb.3
Fig.3

3. Pendant le transport avec la charrette à bras et pendant le montage de la machine sur le plateau, évitez les chocs et les secousses, qui pourraient faire tomber la machine.
4. Avant de remballer la machine pour la transporter à nouveau, éliminez les traces d'huile qu'elle présente, sinon elle pourrait vous glisser des mains ou le fond du carton pourrait se déchirer pendant le transport.

VORSICHT

③ Aufstellung, Rüsten

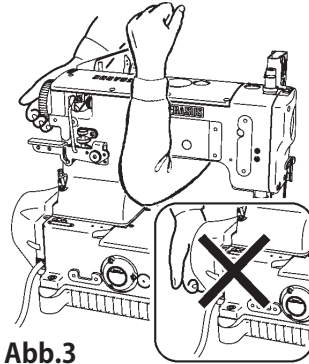
Maschinentisch

1. Verwenden Sie einen Tisch (Tischplatte, Metallgestell), der stabil genug für die Maschine ist und bei laufender Maschine vibrationsbeständig ist.
2. Stellen Sie den Tisch an einem geeigneten Platz mit guten Lichtverhältnissen auf. Bei unzureichender Beleuchtung sollten Sie entsprechende Maßnahmen zur Verbesserung ergreifen.
3. Befestigen Sie eine rutschfeste Auflage auf dem Fußpedal, damit der Bediener beim Betätigen des Pedals nicht abrutschen kann.
4. Passen Sie die Höhe des Tisches an die Arbeitshaltung des Bedieners an.

AVERTISSEMENT



③ Installation, préparation

Table de la machine

1. Utilisez une table (plateau, bâti métallique) assez solide pour la machine et résistant aux vibrations dues au fonctionnement de la machine.
2. Posez la machine à un endroit approprié et bien éclairé. En cas d'éclairage insuffisant, prenez les mesures nécessaires pour l'améliorer.
3. Fixez un revêtement anti-dérapant sur la pédale pour empêcher l'opératrice de glisser à l'actionnement de la pédale.
4. Adaptez la hauteur de la table à la position de travail de l'opératrice.

WARNUNG

Kabel

1. Vor Anschließen der Kabel zwischen Controller und Motor vergewissern Sie sich, dass die Energiezufuhr unterbrochen ist und überprüfen Sie den sicheren Sitz eines jeden Steckers.
2. Vermeiden Sie während des Betriebs der Maschine übermäßige Zugbelastungen an den Kabeln.
3.  Biegen Sie die Kabel nicht zu stark.
4. Zwischen beweglichen Teilen wie z. B. Handrad, den Kabeln sollte ein Mindestabstand von 25 mm gewahrt werden.
5. Sichern Sie jedes Kabel mit einer Abdeckung oder verändern Sie ggf. seine Position.
6.  Verwenden Sie zum Befestigen der Kabel nie Heftklammern. Dies könnte zu einem Kurzschluß bzw. einem Brand führen.

VORSICHT

Erdung

1. Schließen Sie die Erdleiter des Nähmaschinensystems an die Erdungsstelle an. Schließen Sie nicht den Erdleiter einer Einrichtung an den einer anderen Einrichtung an.
2. Zur Vorbeugung von Unfällen durch Kriechstrom oder unzureichender Isolationsfestigkeit vergewissern Sie sich, dass ein entsprechender Netzstecker von einem Elektriker angebracht worden ist.
3.  Schließen Sie die Erdleiter fest an die angegebenen Erdungspunkte am Maschinenkopf an.



WARNUNG

Umgang mit Maschinenöl

1. Starten Sie die Maschine auf keinen Fall, wenn sich kein Öl im Ölbehälter befindet.
Verwenden Sie das von Pegasus empfohlene „HIGH SPEED SEWING MACHINE OIL“ (ISO VG22).
2. Berührung mit den Augen vermeiden, da Maschinenöl die Augen reizt. Sie vermeiden den Kontakt mit den Augen, wenn Sie eine Schutzbrille tragen.
※ Bei der Berührung mit den Augen sofort 15 Minuten lang mit klarem Wasser spülen und einen Arzt aufsuchen.
3. Vermeiden Sie den Kontakt mit der Haut. Waschen Sie betroffene Stellen gründlich mit Wasser und Seife.

ATTENTION

Câbles

1. Avant de raccorder les câbles entre le contrôleur et le moteur, vérifiez que l'alimentation électrique est coupée et que tous les connecteurs sont correctement branchés.
2. Pendant le fonctionnement de la machine, éviter les tractions excessives sur les câbles.
3.  Ne pliez pas trop les câbles.
4. Les pièces mobiles, comme par exemple le volant, doivent être distantes de minimum 25 mm des câbles.
5. Recouvrez chaque câble d'un cache ou modifiez sa position.
6.  N'utilisez jamais d'agrafes pour fixer les câbles. Elles pourraient provoquer un court-circuit et un incendie.

AVERTISSEMENT

Mise à la terre

1. Brancher chaque fil de mise à la terre de l'unité de couture à la borne de terre. Ne pas connecter le fil de mise à la terre d'un dispositif à celui d'un autre dispositif.
2. Afin d'éviter les accidents dus au courant de fuite ou à une résistance d'isolation insuffisante, assurez-vous qu'une fiche secteur conforme a été posée par un électricien.
3.  Connecter les fils de mise à la terre de façon sûre aux points de mise à la terre indiqués sur la tête de machine.

ATTENTION

Maniement de l'huile pour machines



1. Ne faites en aucun cas démarrer la machine quand le réservoir d'huile est vide.
Utilisez la « HIGH SPEED SEWING MACHINE OIL » (ISO VG22) recommandée par Pegasus.
2. Éviter tout contact avec les yeux, car l'huile de machine est irritante. Afin d'éviter tout contact avec les yeux, porter des lunettes de protection.
※ En cas de contact de l'huile avec les yeux, rincer immédiatement à l'eau claire pendant 15 minutes et consulter un médecin.
3. Évitez le contact avec la peau. Lavez les endroits souillés à l'eau et au savon.

4.  Maschinenöl auf keinen Fall schlucken!
5. Bewahren Sie Maschinenöl unzugänglich für Kinder auf.
- ※ Falls Ihre Kinder versehentlich Maschinenöl geschluckt haben, führen Sie kein künstliches Erbrechen herbei, sondern suchen Sie unverzüglich einen Arzt auf.
6. Entsorgen Sie Altöl und/oder Ölbehälter gemäß den gesetzlichen Bestimmungen. Sollten Sie weitere Fragen zur Entsorgung von Altöl haben, wenden Sie sich bitte an Ihren Händler.
7. Bewahren Sie den Ölbehälter nach dem Öffnen an einem dunklen Ort ohne direkte Sonneneinstrahlung auf und verschließen Sie ihn gut, damit das Öl vor Staub und Flüssigkeit geschützt ist.

WARNUNG

⑤ Vor Inbetriebnahme der Maschine

Maschinentisch

1. Führen Sie vor dem Einschalten der Maschine eine Sichtprüfung der Kabel und Stecker durch. Überprüfen Sie hierzu, ob Kabel beschädigt, lose oder gelockert sind.
2.  Achten Sie darauf, dass sich Ihre Hände nicht im Bereich der Nadel bzw. des Handrads befinden, wenn Sie die Maschine einschalten.
3. Schalten Sie die Maschine vor der ersten Inbetriebnahme ein und überprüfen Sie die Drehrichtung des Handrads. Das Handrad sollte sich vom Handrad aus gesehen im Uhrzeigersinn drehen. (Abb.4)
4. Die Maschine darf nur von gut geschultem Personal benutzt werden, das diese Sicherheitshinweise und die Bedienungsanleitung aufmerksam gelesen hat.
5.  Lesen Sie den Punkt 2 „Warnhinweise“ sorgfältig durch und sorgen Sie gegebenenfalls für entsprechende Sicherheitsunterweisungen des Bedienpersonals.
6. Lassen Sie die Maschine im ersten Monat nach Inbetriebnahme höchstens auf 3/4 der Leistungskapazität laufen.

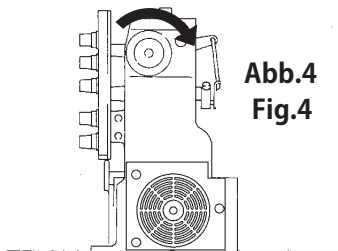

4.  Ne jamais avaler l'huile de machine !
5. Conservez l'huile de machine hors de portée des enfants.
- ※ Si vos enfants ont avalé de l'huile de machine, ne provoquez pas de vomissement mais consultez immédiatement un médecin.
6. Éliminez l'huile usée et/ou le récipient selon les prescriptions légales. En cas de questions sur l'élimination de l'huile usée, adressez-vous à votre revendeur.
7. Après ouverture, fermez correctement le récipient d'huile afin de protéger l'huile contre la poussière et l'humidité, et conservez-le dans un endroit sombre, non exposé aux rayons du soleil.

ATTENTION

⑤ Avant la mise en service de la machine

Table de la machine





1. Avant la mise en marche de la machine, vérifiez le bon état des câbles et le branchement des connecteurs.
2.  Au moment de mettre la machine en service, veillez à ne pas laisser vos mains dans la zone de l'aiguille ou du volant.
3. Avant la première mise en service, mettez la machine en marche et contrôlez le sens de rotation du volant. Vu de face, celui-ci doit tourner dans le sens des aiguilles d'une montre. (Fig.4)

Abb.4
Fig.4

4. La machine doit exclusivement être utilisée par un personnel correctement formé et ayant attentivement lu ces consignes de sécurité et le mode d'emploi.
5.  Lisez attentivement le point 2 « Avertissements » et informez le personnel opérateur sur les consignes de sécurité nécessaires.
6. Pendant le premier mois suivant sa mise en service, ne faites tourner la machine qu'aux 3/4 de sa capacité maximum.



WARNUNG

⑥ Sicherheitsvorkehrungen für den Betrieb

1.  Benutzen Sie die Maschine nicht ohne Sicherheitsvorrichtungen wie Nadelbruchschuttschild und Fingerabweiser, etc.
2.  Bringen Sie Ihre Hände bei laufender Maschine nicht unter die Nadel.
3.  Finger, Haare und/oder Kleidung stets von Handrad, Motorriemenscheibe, Fadengeber bzw. Nadelstange fernhalten. Keine Scheren, Pinzetten oder sonstigen Werkzeuge in der Nähe der oben genannten Teile liegenlassen.

ATTENTION

⑥ Mesures de sécurité concernant le fonctionnement

1.  N'utilisez jamais la machine sans dispositifs de sécurité, comme la Écran de protection contre le casse d'aiguille, le Dispositif limitant l'accès à l'aiguille, etc.
2.  Ne placez jamais vos mains sous l'aiguille quand la machine est en marche.
3.  Ne jamais approcher les doigts, les cheveux et/ou les vêtements du volant, de la poulie du moteur, du releveur de fil ou de la barre à aiguille. Ne pas laisser de ciseaux, pincettes ou autres outils à proximité de ces pièces.

-
- Schalten Sie die Maschine aus, wenn Sie sich nicht benutzen oder den Arbeitsplatz verlassen.
 - Schalten Sie die Maschine bei Stromausfall aus.
 - Tragen Sie während des Betriebs keine Kleidung, die sich in der Maschine verfangen könnte.

7.  Lassen Sie während des Betriebs keine Werkzeuge oder andere nicht benötigte Gegenstände auf dem Tisch liegen.

8.  Äußerste Vorsicht ist bei den Messerschneiden geboten, damit Sie sich nicht die Hände und/oder Finger verletzen!

9. Als Sicherheitsmaßnahme sollten die Anwender den entsprechenden Gehörschutz tragen, wenn der Geräuschpegel der Umgebung "über 75 db und unter 80 db" liegt. Wenn der Geräuschpegel der Umgebung "über 80 db" liegt, müssen zusätzliche Sicherheitshinweise für die Anwender angebracht werden, damit sie Gehörschutz tragen.

VORSICHT

Wartung, Kontrolle, Reparaturen

1. Wartungs-, Kontroll- und Reparaturarbeiten der Maschine dürfen ausschließlich von qualifiziertem Personal vorgenommen werden, das diese Sicherheitshinweise und die Bedienungsanleitung sorgfältig gelesen hat.

2.  Sollte es nötig sein, die Maschine für Wartungs-, Kontroll- oder Reparaturarbeiten nach hinten umzulegen, so sollten Sie die Maschine stets ausschalten und ausstecken. Überprüfen Sie anschließend durch Betätigen des Fußpedals, dass die Maschine nicht anläuft, bevor Sie wie irgendwelchen Arbeiten beginnen.

3. Führen Sie tägliche Wartungsarbeiten bzw. Routinearbeiten unter Beachtung dieser Sicherheitshinweise und der Bedienungsanleitung durch.

4. Verwenden Sie als Ersatzteile ausschließlich Teile von Pegasus. Wir übernehmen keine Haftung für Unfälle, die aufgrund unsachgemäßer Reparatur bzw. Justierung oder durch die Verwendung von Ersatzteilen anderer Hersteller entstanden sind.

5. Nehmen Sie keine eigenhändigen Umbauten der Maschine vor. Wir übernehmen keine Haftung für Unfälle, die durch eigenhändige Umbauten verursacht worden sind.

6. Bringen Sie Schutzvorrichtungen, die Sie für Wartungs- bzw. Justierarbeiten vorübergehend abgenommen haben, stets wieder an.

7. Lassen Sie besondere Vorsicht walten, wenn Sie nach der Durchführung von Wartungs-, Kontroll- oder Reparaturarbeiten die Maschine zum ersten Mal wieder einschalten.

8. Um Unfällen vorzubeugen, sind fremde Substanzen wie z. B. Wasser, sonstige Flüssigkeiten oder Metallteile von der Einrichtung fernzuhalten.

9. Entfernen Sie vor und nach jedem Betrieb Flusen und andere Fremdstoffe aus der Einrichtung, um Störungen zu vermeiden.

4. Mettez la machine hors service quand vous ne l'utilisez pas et avant de quitter le poste de travail.

5. Mettez la machine hors service en cas de panne de courant.

6. Ne portez pas de vêtements larges pouvant se prendre dans la machine pendant son fonctionnement.

7.  Pendant le fonctionnement de la machine, ne laissez pas d'outils ou autres objets sur la table.

8.  Faire très attention aux lames de couteaux pour éviter toute blessure des mains et/ou des doigts.

9. Par mesure de sécurité, il est conseillé aux utilisateurs de porter le casque antibruit correspondant si le niveau sonore ambiant est compris entre 75 dB et 80 dB. Si le niveau sonore ambiant est supérieur à 80 dB, des consignes de sécurité supplémentaires doivent être affichées afin d'obliger les utilisateurs à porter le casque antibruit.

AVERTISSEMENT

Entretien, contrôles, réparations

1. Les opérations de maintenance, de contrôle et de réparation doivent impérativement être effectuées par un personnel qualifié et ayant lu attentivement ces consignes de sécurité et le mode d'emploi de la machine.

2.  Mettez toujours la machine hors service et débranchez-la avant de la rabattre vers l'arrière pour effectuer des opérations de maintenance, de contrôle ou de réparation. Actionnez ensuite la pédale pour vérifier que la machine ne démarre pas. Vous pouvez alors commencer les opérations.

3. Effectuez les opérations de maintenance et de routine quotidiennes en respectant ces consignes de sécurité et les instructions du mode d'emploi.

4. Utilisez uniquement des pièces de rechange de Pegasus. Nous déclinons toute responsabilité pour les accidents dus à une réparation ou un réglage inadéquat ou à l'utilisation de pièces de rechange d'autres marques.

5. Ne procédez à aucune transformation de la machine. Nous déclinons toute responsabilité pour les accidents dus à des transformations effectuées par l'exploitant.

6. Remettez toujours en place les dispositifs de sécurité que vous aviez retirés pour les opérations de maintenance et de réglage.

7. Après avoir effectué des opérations de maintenance, de contrôle ou de réparation, remettez toujours la machine en service avec la plus grande prudence.

8. Pour éviter les accidents, protéger le dispositif de toute substance étrangère, comme l'eau, autres liquides ou pièces métalliques.

9. Avant et après chaque mise en service, nettoyer le dispositif enlevant les brèves de tissu et tout autre corps étranger.

5. Position von Warnschildern

5. Position des plaques d'avertissement

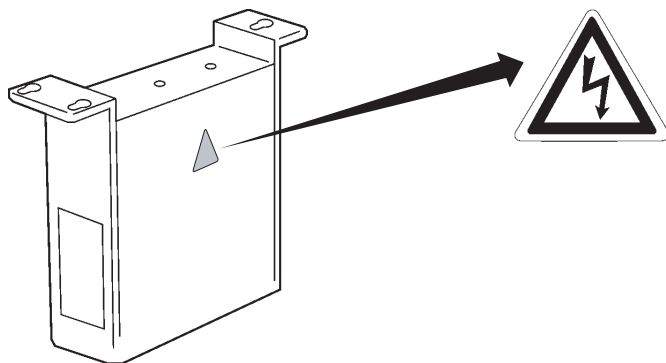

Stromschlag-Warnaufkleber
Étiquette de danger d'électrocution

Zur Vorbeugung von Stromschlägen
öffnen Sie nie die Abdeckung.
Die Netzspannung ist WS 220 V - 240 V.

Afin d'éviter tout risque d'électrocution,
n'ouvrez jamais le couvercle.
La tension de réseau est 220 V - 240 V
CA.

Abb.5
Fig.5

Am Motor sind keine Warnschilder angebracht.
Hinsichtlich der an der Nähmaschine angebrachten Warnschilder
verweisen wir auf die Bedienungsanleitung der Nähmaschine.

Aucun panneau d'avertissement n'est posé sur le moteur.
Concernant les panneaux d'avertissement posés sur la machine à
coudre, se référer à la notice d'utilisation de la machine à coudre.



Abb.6
Fig.6

Skizze des Nähmaschinentisches Schéma du plateau de la machine

Teilversenkte Montage Montage partiellement escamoté

W3500P/D322, W500PC/D322

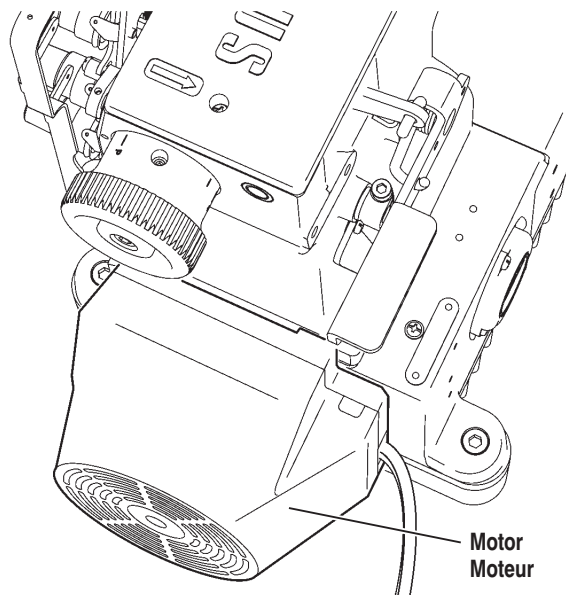
Hinweis Remarque

● Wenn Sie die UT-Vorrichtung verwenden, schneiden Sie die Fläche (A) ab.
Si vous utilisez le dispositif UT, coupez la surface (A).

● Wenn die Maschine mit einer FT-Vorrichtung ausgerüstet ist, schneiden Sie die Fläche (B) ab.
Si la machine est équipée d'un dispositif FT, coupez la surface (B).



Abb.7
Fig.7

Teilversenkte Montage
Montage partiellement escamoté

W3600P/D322, W600PC/D322

Hinweis Remarque

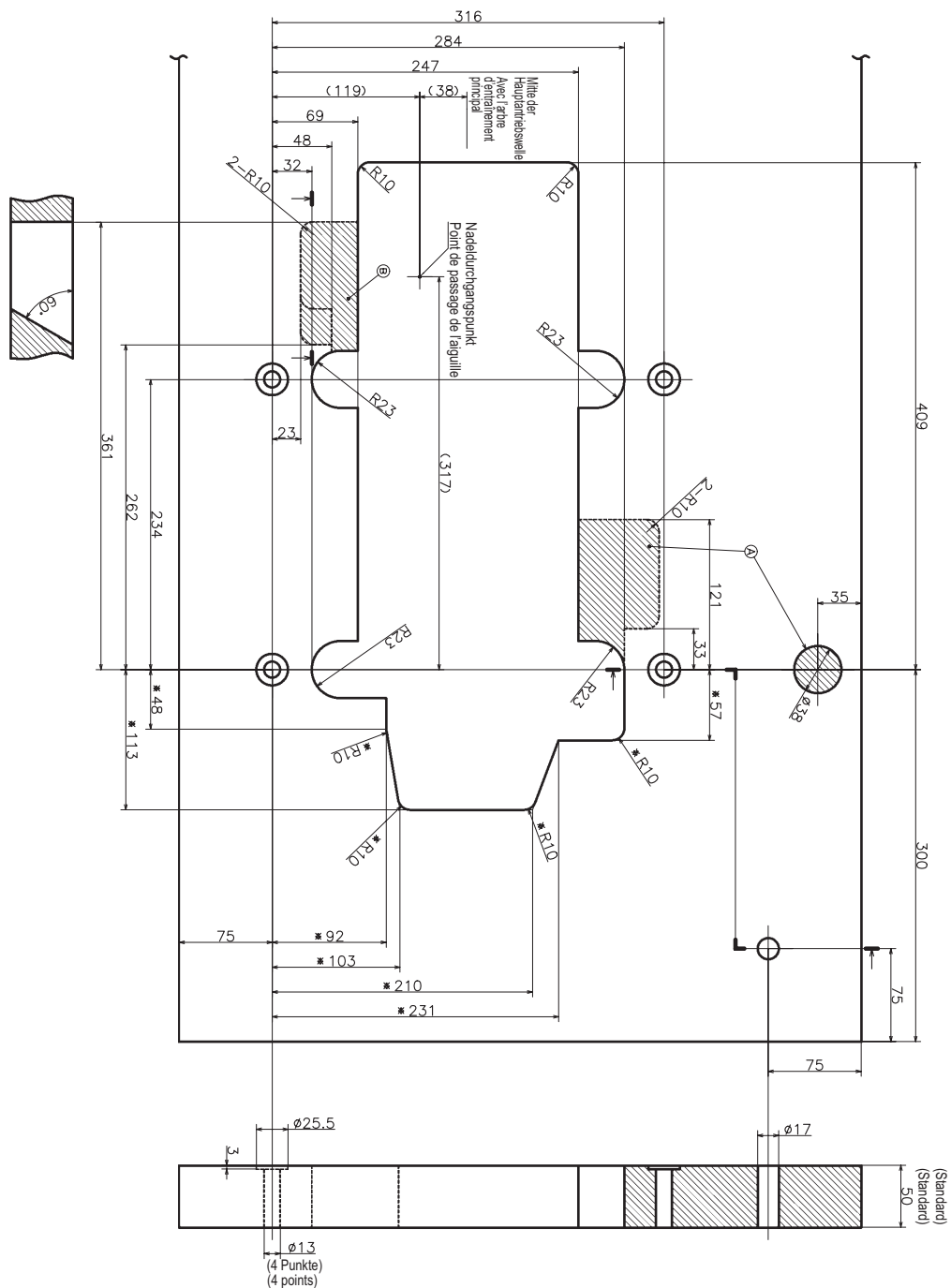
- Wenn Sie die UT-Vorrichtung verwenden, schneiden Sie die Fläche (A) ab.
 Si vous utilisez le dispositif UT, coupez la surface (A).



Abb.8
Fig.8

Teilversenkte Montage Montage partiellement escamoté

WX600P/D322

Hinweis Remarque

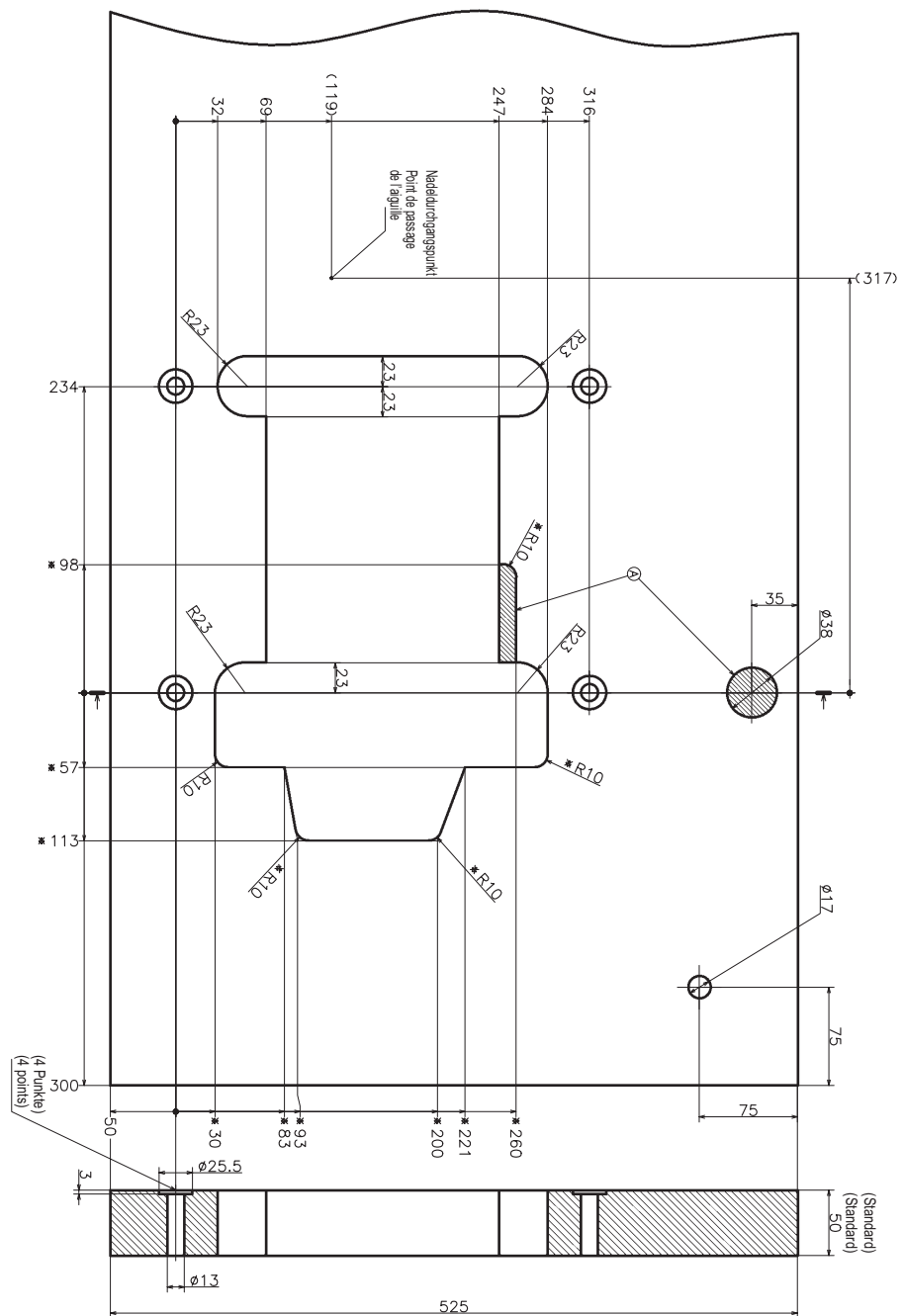
● Wenn Sie die UT-Vorrichtung verwenden, schneiden Sie die Fläche (A) ab.
Si vous utilisez le dispositif UT, coupez la surface (A).

● Wenn die Maschine mit einer MS-Vorrichtung ausgerüstet ist, schneiden Sie die Fläche (B) ab.
Si la machine est équipée d'un dispositif MS, coupez la surface (B).





Abb.9
Fig.9

Aufstellen der Nähmaschine Installation de la machine à coudre

VORSICHT AVERTISSEMENT

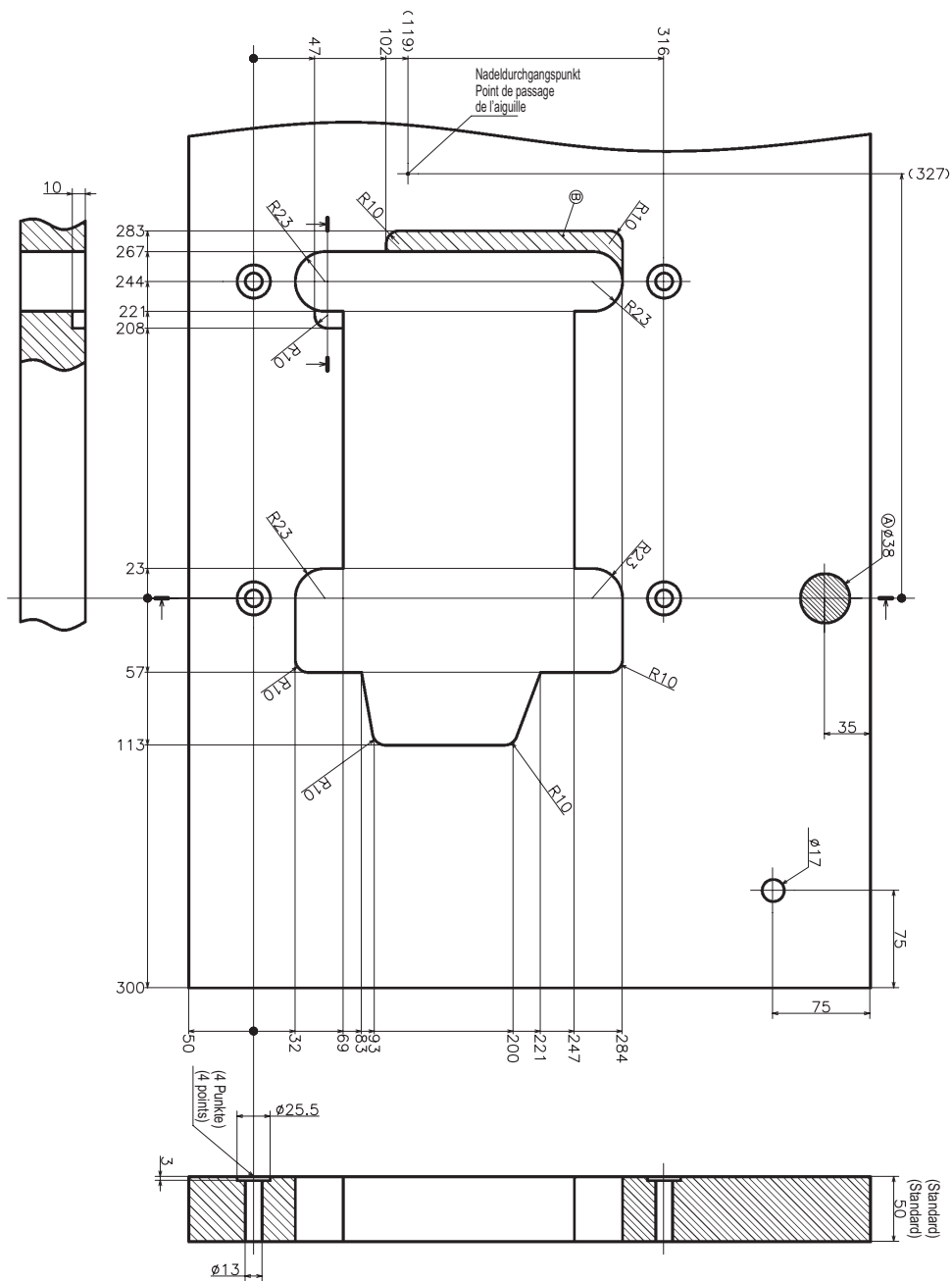
 Stets zuerst die Maschine abschalten und ausstecken.
Die Maschine ist von qualifizierten Mechanikern aufzustellen.

 Toujours commencer par mettre la machine hors service et la débrancher. Seuls des mécaniciens qualifiés sont autorisés à l'installer.

Montieren Sie die einzelnen Teile des Maschinentisches wie unten abgebildet. Stellen Sie sicher, dass alle Stifte, Schrauben und Muttern einen festen Sitz haben.

Befestigen Sie die Maschine am Maschinentisch.

Montez les différents éléments du plateau comme indiqué ci-dessous. Assurez-vous que tous les écrous, vis et broches sont bien serrés.

Et puis, fixer la machine au plateau.

W3500P/D322, W500PC/D322
(Abgesenkte Montage)
(Montage encastré)



Abb.10
Fig.10

W3600P/D322, W600PC/D322,
WX600P/D322
(Abgesenkte Montage)
(Montage encastré)



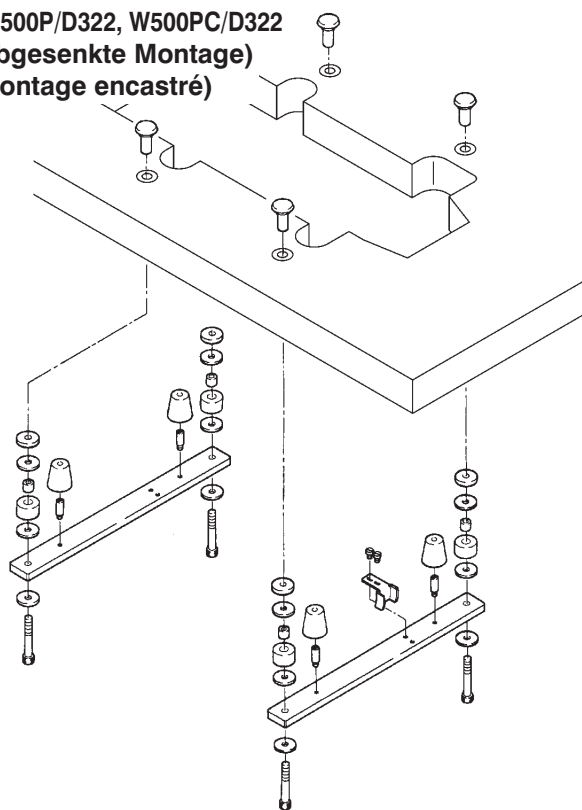

Abb.11
Fig.11

Montage der Elemente

Einbau der Steuerung

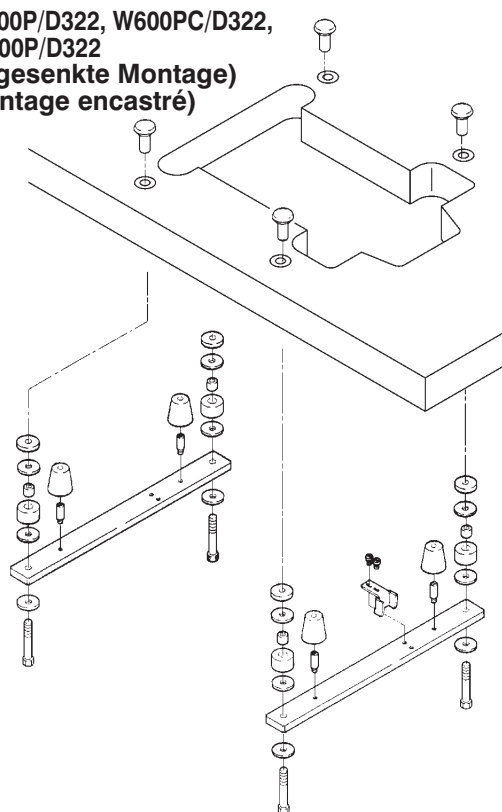
VORSICHT

 Immer erst die Maschine abschalten und den Netzstecker aus der Steckdose ziehen; dann dürfen qualifizierte Mechaniker die Steuerung anbringen.

Bringen Sie die Steuerung an der Unterseite des Maschinentisches an.

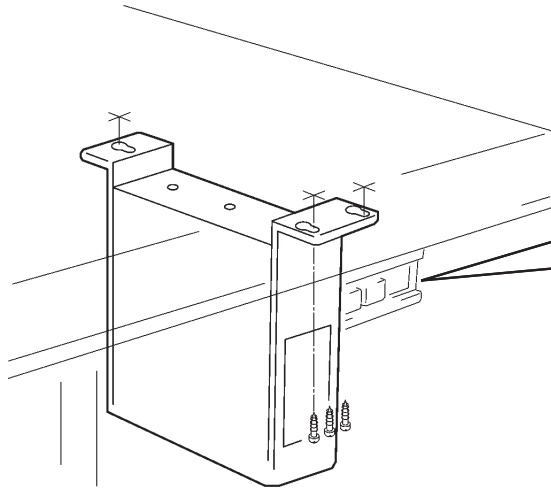

Mise en place des différents Composants

Pose de la commande

AVERTISSEMENT

 Toujours commencer par éteindre et débrancher la machine. Confier la pose de la commande à un mécanicien qualifié.

Posez la commande sur la face inférieure du plateau de la machine.





Abb.12
Fig.12

Montage der Hebeleinheit

VORSICHT

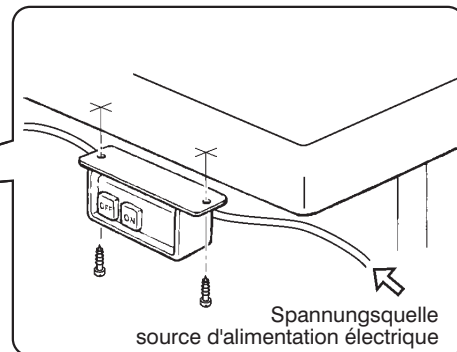
 Immer erst die Maschine abschalten und den Netzstecker aus der Steckdose ziehen; dann dürfen qualifizierte Mechaniker die Hebeleinheit anbringen.

Bringen Sie die Hebeleinheit an der Unterseite des Maschinentisches an.

Abschließend überprüfen Sie auf Sicht, ob das Pedal sich leicht bewegen lässt, indem Sie das Pedal mit der Fußspitze (siehe Pfeil A) oder mit der Ferse (siehe Pfeil B) drücken.

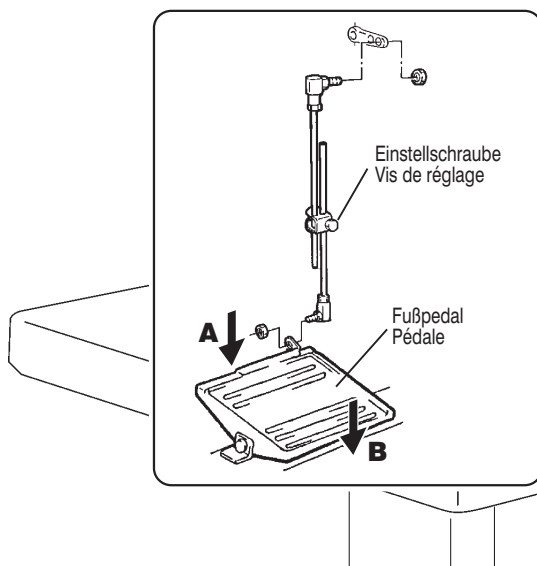

Montage de l'ensemble à levier

AVERTISSEMENT

 Toujours commencer par éteindre et débrancher la machine. Confier la pose de l'ensemble à levier à un mécanicien qualifié.

Posez l'ensemble à levier sur la face inférieure du plateau de la machine.

Vérifiez ensuite la souplesse de la pédale en appuyant dessus avec la pointe du pied (flèche A) ou le talon (flèche B).



Abb.13
Fig.13

Anschluß der elektrischen Leitungen

! WARNUNG

Die Maschine immer zuerst ausschalten und den Stecker ziehen, bevor mit dem Anschließen der Kabel und Leiter begonnen wird. Diese Arbeit nur von gut ausgebildeten Technikern ausführen lassen.

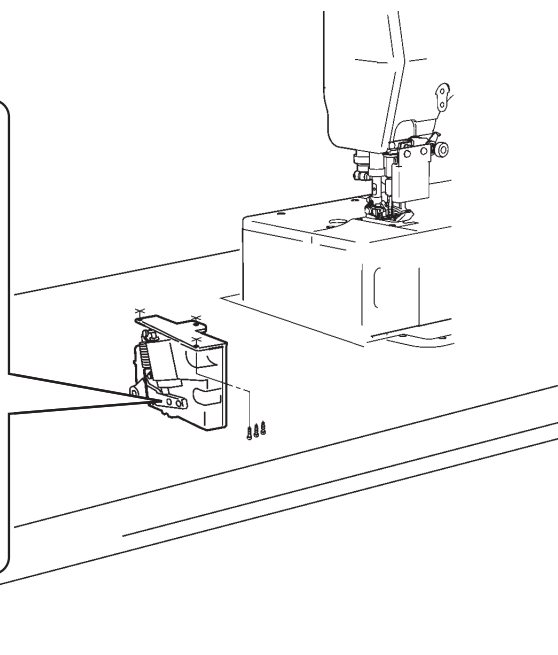
Nicht ordnungsgemäß ausgeführte Anschlüsse können einen gefährlichen fehlerhaften Betrieb und Schaden an der Maschine zur Folge haben.

! VORSICHT

Vergewissern Sie sich, dass das Erdungskabel mit der richtigen Anschlussklemme verbunden ist. Andernfalls sind Stromschläge nicht auszuschließen, wenn die Maschine und die Steuerung berührt werden.

Die Kabel mittels Kupplungssteckern miteinander verbinden, wie unten abgebildet.

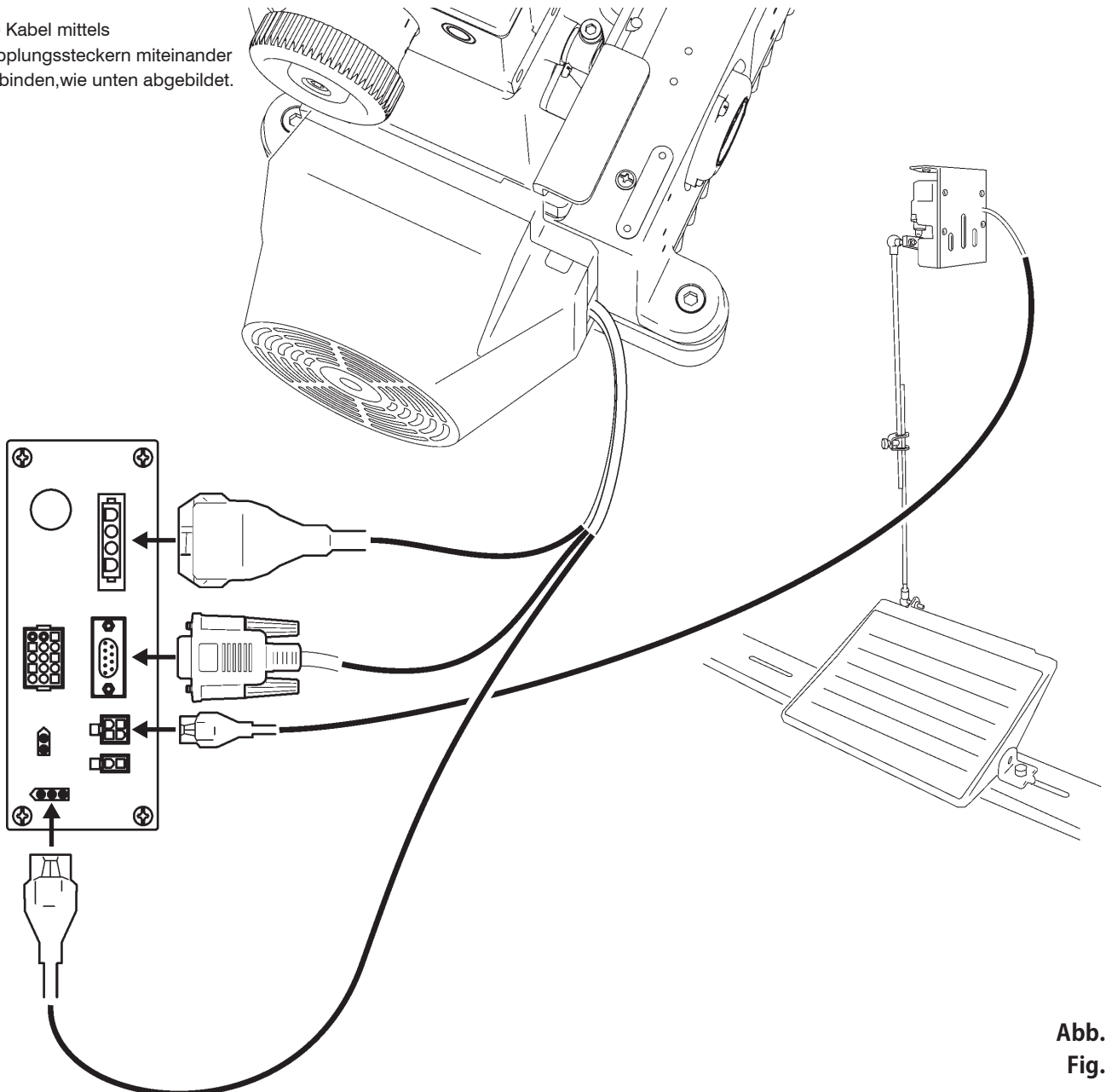

Raccordement des câbles électriques

! ATTENTION

Toujours couper la puissance, débrancher la machine de la source d'électricité. Il est possible alors, et seulement alors, aux techniciens qualifiés, de raccorder les câbles électriques.

Un raccordement fautif risque de causer un fonctionnement défectueux et dangereux, ainsi que d'endommager la machine.

! AVERTISSEMENT

Assurez-vous que le câble de mise à la terre est raccordé à la bonne borne. Si ce n'est pas le cas, il y a un risque d'électrocution en cas de contact avec la machine et la commande.

Raccorder correctement les câbles aux connecteurs (prises), selon l'illustration ci-dessous.

Abb.14
Fig.14

Einstellung des Pedaldrucks Réglage de la pression de la pédale

Abb.15
Fig.15

VORSICHT AVERTISSEMENT

 Stets zuerst die Maschine ausschalten und den Stecker entfernen. Dann den Pedaldruck von qualifizierten Mechanikern einstellen lassen.

 Toujours commencer par éteindre et débrancher la machine. Le réglage de la pression de la pédale doit impérativement être confié à des mécaniciens qualifiés.

1. Druck für das Drücken mit der Fußspitze ändern:
Verändern Sie die Position der Spannungsfeder **1** an Hebel **2**.
Modification de la pression avec la pointe du pied :
Modifiez la position du ressort **1** sur le levier **2**.

 Wenn der Druck zu gering ist, schlägt Hebel **2** womöglich nicht richtig an (Hebel **2** sollte in seiner Ausgangsstellung an der Unterkante von Anschlagsschraube **4** anliegen).

 Quand la pression est insuffisante, il peut arriver que le levier **2** n'oscille pas correctement (dans sa position de départ, le levier **2** doit toucher le bord inférieur de la vis butée **4**).

2. Druck für das Drücken mit der Ferse ändern:
Mutter **3** und Anschlagsschraube **4** je nach Bedarf verdrehen.
Anschließend Mutter **3** wieder festziehen.
Modification de la pression avec le talon :
Tourner l'écrou **3** et la vis butée **4** en fonction des besoins, puis resserrer l'écrou **3**.

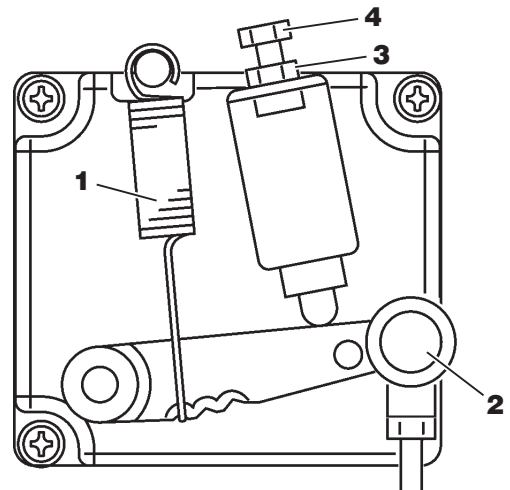

Tasten und Anzeige (LED) Funktionen des Bedienfeldes für D322

Touches et affichages (LED) des fonctions du pupitre pour D322

Die Anzeige (LED) zeigt die Drehrichtung der Maschinenriemenscheibe an, wenn die Maschine eingeschaltet ist.

La LED indique le sens de rotation de la poulie de la machine quand la machine est en service.



Abb.16
Fig.16

① Displayfenster

Zeigt die Drehrichtung der Maschinenriemenscheibe an, wenn die Stromversorgung an ist.
Zeigt den Stand der einzelnen Funktionen an.

② Displaylicht der Nadelstopp-Position

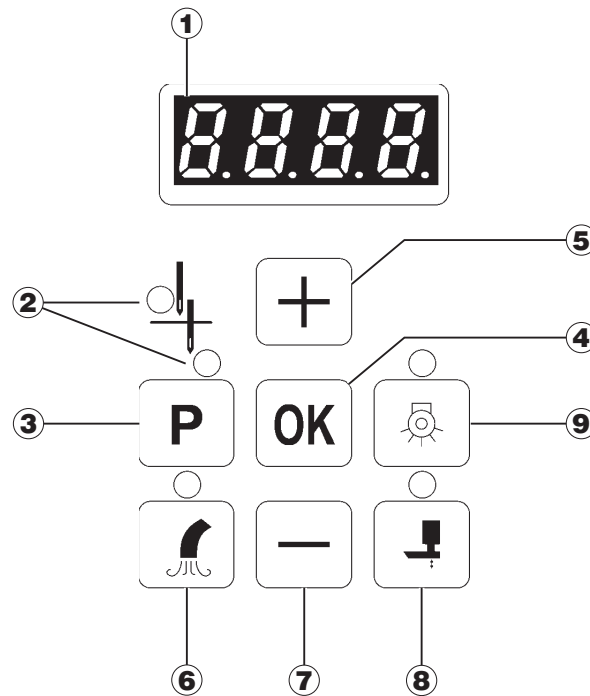
Die Taste leuchtet auf, wenn die Nadelstopp-Position auf die höchste oder tiefste Position gesetzt wird.

③ Umschalttaste für die Nadelstellung

Um die Nadelstopp-Position zu verändern (obere oder untere Position)

④ Taste OK

Zur Einstellung der Nähdaten.

⑤ Taste [+]

Zur Erhöhung der Datenwerte.

⑥ Flusenkollektortaste (optional)

Wenn die Taste aufleuchtet, wird der Flusenkollektor eingeschaltet, während die Maschine läuft.

⑦ Taste [-]

Zur Verringerung der Datenwerte.

⑧ Taste PRESSERFUß (optional)

Wenn die Taste aufleuchtet, wird der Presserfußlüfter in seiner gelüfteten Position für eine gewisse Zeit gehalten.

⑨ Lichttaste (optional)

Wenn die Taste aufleuchtet, wird die Nähfläche beleuchtet.

① Visuel

Montre le sens de rotation du volant de la machine quand la machine est sous tension.
Affiche l'état des différentes fonctions.

② Voyant de la position d'arrêt de l'aiguille

Cette touche s'allume quand la position d'arrêt de l'aiguille est réglée sur la position la plus haute ou la plus basse.

③ Touche d'inversion de la position de l'aiguille

Pour modifier la position d'arrêt de l'aiguille (position haute ou position basse)

④ Touche OK

Pour le réglage des données de couture.

⑤ Touche [+]

Pour augmenter les valeurs.

⑥ Touche collecteur de bribes (option)

Quand cette touche est allumée, le collecteur de bribes se met en marche quand la machine tourne.

⑦ Touche [-]

Pour réduire les valeurs.

⑧ Touche PIED PRESSEUR (option)

Quand cette touche est allumée, le relève-pied est maintenu dans sa position relevée pendant un certain temps.

⑨ Touche Éclairage (option)

Quand cette touche est allumée, la surface de couture est éclairée.

Einstellen der Höchstgeschwindigkeit Réglage de la vitesse maximum

⚠ VORSICHT AVERTISSEMENT

⚠ Schließen Sie das Massekabel ordnungsgemäß an der bezeichneten Stelle an. Andernfalls besteht bei Berührung des Motors bzw. der Maschine die Gefahr eines elektrischen Schlags. Auch können dadurch Störungen beim Betrieb auftreten.

⚠ Travaillez avec précaution quand la machine est sous tension. Pour éviter les accidents dus au démarrage intempestif de la machine ou à de mauvaises manipulations, respectez les mesures de sécurité.

Die Voreinstellung ab Werk in der Steuerung für die Höchstgeschwindigkeit sind 4000 Stiche pro Minute. Die Höchstgeschwindigkeit der Maschine kann auf bis zu 5000 Stiche pro Minute über den Controller eingestellt werden. Stellen Sie die Höchstgeschwindigkeit der Maschine (Nähgeschwindigkeit) für die im Gebrauch befindlichen Maschine ein. Im Bezug auf die Höchstgeschwindigkeit der Maschine (Höchstnägeschwindigkeit) schlagen Sie in der Bedienungsanleitung nach. Achten Sie darauf, dass die Höchstgeschwindigkeit der Maschine (Höchstnägeschwindigkeit) die Obergrenze der Maschinengeschwindigkeit nicht überschreitet.

La vitesse maximale est pré réglée en usine dans la commande sur 4 000 points par minute.
Le contrôleur permet de régler la vitesse maximum de la machine peut être réglée à 5 000 points/minute. Réglez la vitesse maximum (vitesse de couture) pour la machine en cours d'utilisation.
Pour la vitesse maximum de la machine (vitesse maximum de couture), reportez-vous au manuel d'utilisation. Veillez à ce que la vitesse maximum de la machine (vitesse maximum de couture) ne dépasse pas la limite supérieure de vitesse de la machine.

1. Die Maschine einschalten.
Mettre la machine en marche.
2. Zur Änderung der Höchstgeschwindigkeit der Maschine drücken Sie die Taste „+“ oder „-“ und anschließend die Taste „OK“. Das Display auf Abb. 19 zeigt die Umstellung der Höchstgeschwindigkeit der Maschine auf 5000 Stiche pro Minute.
Pour modifier la vitesse maximale de la machine, appuyez sur « + » ou « - » puis sur « OK ». Le visuel (fig. 19) affiche le réglage de la vitesse maximale de la machine sur 5 000 points par minute.

Initialisierung Initialisation

Wenn die Nähmaschine und/oder Geräte (LC Vorrichtung/PL Vorrichtung) nicht normal arbeiten, vergewissern Sie sich, dass sie richtig laufen, indem Sie jede einzelne Vorrichtung initialisieren.

Si la machine à coudre et/ou des appareils (dispositif LC/dispositif PL) ne fonctionnent pas normalement, veillez à rétablir le bon fonctionnement en initialisant chacun des dispositifs.

1. Die Maschine einschalten.
Mettre la machine en marche.
2. Zur Initialisierung der Einstellungen halten Sie den Knopf „P“ gedrückt, während Sie den Knopf „+“ drücken. Dann halten Sie den Knopf „OK“ länger als 3 Sekunden gedrückt.
Pour initialiser les réglages, maintenez le bouton "P" enfoncé et appuyez sur le bouton "+". Ensuite, maintenez le bouton "OK" enfoncé pendant plus de 3 secondes.

Hinweis

Auch wenn Sie beide Verfahren 1 und 2 durchführen, wird die Höchstgeschwindigkeit der Maschine nicht auf die Werkseinstellung zurückgesetzt (4000 Stiche pro Minute).

Remarque

La vitesse maximum de la machine n'est pas réinitialisée au réglage d'usine (4 000 points par minute) même si vous appliquez les deux procédures 1 et 2.



Abb.17
Fig.17



Abb.18
Fig.18

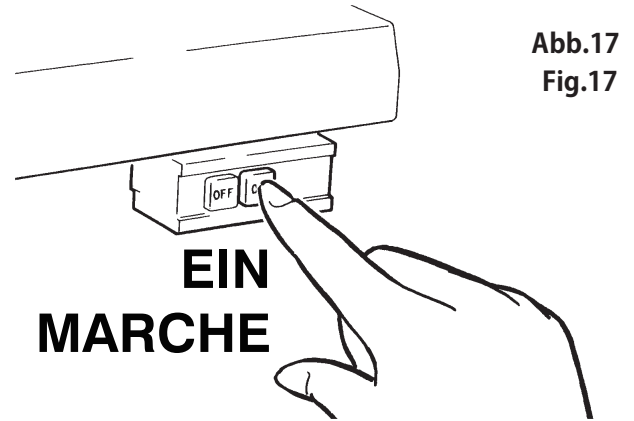

Abb.19
Fig.19



Abb.20
Fig.20

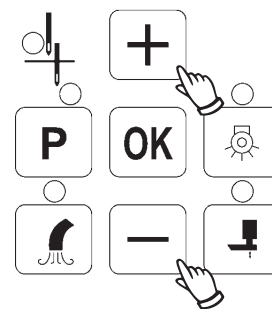

Fehlercodeliste

VORSICHT

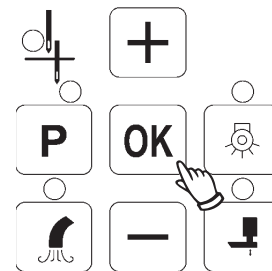
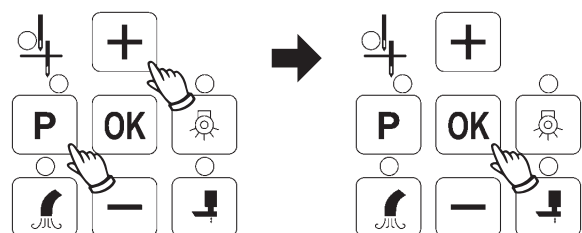
 Alle Fehlercode-Verfahren sollten von qualifizierten und trainierten Mechanikern durchgeführt werden.

Wenn ein Problem auftaucht, erscheint ein entsprechender Fehlercode auf dem Bedienfeld.
Wenn das Problem nach Durchführung der Fehlercode-Verfahren nicht behoben werden kann,
wenden Sie sich bitte an Ihr Verkaufsbüro vor Ort.

Fehlercode	Ursache	Verfahren
Er01	<ol style="list-style-type: none"> 1. Die Riemenscheibe ist nicht richtig angebracht. 2. Der in der Riemenscheibe eingebaute Nadelpositionierungsmagnet ist beschädigt oder nicht richtig angebracht. 3. Der Sensor für die Erkennung der Nadelstopp-Position ist kaputt oder die Verbindung ist kaputt. 	<ol style="list-style-type: none"> 1. Für den korrekten Einbau der Riemenscheibe schieben Sie die Riemenscheibe ein, bis diese das Schaftende berührt, dann bringen Sie die Riemenscheibe an. 2. Bauen Sie zuerst die Riemenscheibe ab. Überprüfen Sie auf Sicht, ob der Positionsgebermagnet in der Riemenscheibe eingebaut ist.
Er02	<ol style="list-style-type: none"> 1. Die Hebeleinheit ist nicht mit dem Controller verbunden. 2. Die Hebeleinheit ist kaputt oder die Verbindung ist kaputt. (Das Signal von der Hebeleinheit wird nicht angezeigt.) 3. Das Pedal wird mit der Ferse gedrückt, wenn die Maschine eingeschaltet ist. 	<ol style="list-style-type: none"> 1. Schließen Sie die Hebeleinheit an den Controller an. 2. Vergewissern Sie sich, dass die Hebeleinheit nicht ausgeschaltet ist. 3. Überprüfen Sie, ob die Leerlaufpedaleinstellung korrekt ist.
Er03	<ol style="list-style-type: none"> 1. Die Leitung DAUB-9P des Motors der D322 ist nicht mit dem Controller verbunden. 2. Der Rotorpolensensor ist kaputt oder die Verbindung ist kaputt. 	<ol style="list-style-type: none"> 1. Verbinden Sie die Leitung DAUB-9P des Motors der D322 mit dem Controller und sichern Sie sie mit der Schraube am Ende.
Er04	<ol style="list-style-type: none"> 1. Die Leitung 4P des Motors der D322 ist nicht mit dem Controller verbunden. 2. Der Motor ist kaputt oder die Verbindung ist kaputt. 	<ol style="list-style-type: none"> 1. Verbinden Sie die Leitung 4P des Motors der D322 mit dem Controller. 2. Vergewissern Sie sich, dass die Leitung 4P des Motors der D322 nicht ausgeschaltet ist.
Er05	<ol style="list-style-type: none"> 1. Es wird ein Stoßstrom am Motor angezeigt. 2. Der Motor hat einen Kurzschluss oder der Steuerstromkreis ist beschädigt. 	Überprüfen Sie auf Sicht, ob die Maschine leicht läuft, indem Sie die Riemenscheibe per Hand drehen.
Er07	<ol style="list-style-type: none"> 1. Das Bedienfeld ist kaputt oder die Kabelbaumverbindung ist kaputt. 2. Die Haupthalterung für den Controller ist kaputt. 	Benutzen Sie die Maschine und/oder Geräte nicht. (Der Controller sollte von einem qualifizierten Elektriker überprüft werden, der die Einstellungen ändern darf.)
Er16	<ol style="list-style-type: none"> 1. Es wird eine Stoßspannung am Motor angezeigt. (Die Netzspannung ist größer als die zulässige Spannung.) Der Schaltkreis ist kaputt. 	<ol style="list-style-type: none"> 1. Speisen Sie die richtige Netzspannung ein (AC198V-264V.) 2. Überprüfen Sie auf Sicht, ob die Maschine leicht läuft, indem Sie die Riemenscheibe per Hand drehen.
Er20	<ol style="list-style-type: none"> 1. Es wird eine Unterspannung am Motor angezeigt. (Die Netzspannung ist kleiner als die zulässige Spannung.) Der Schaltkreis ist kaputt. 	<ol style="list-style-type: none"> 1. Speisen Sie die richtige Netzspannung ein (AC198V-264V.) (Erhöhen Sie die Aufnahmefähigkeit der Netzspannung.)
Er22	<ol style="list-style-type: none"> 1. Die Hebeleinheit ist kaputt oder die Verbindung ist kaputt. 2. Das Pedal wird mit der Fußspitze gedrückt, wenn die Maschine eingeschaltet ist. 	<ol style="list-style-type: none"> 1. Überprüfen Sie die Leerlaufpedaleinstellung. Vergewissern Sie sich, dass das Pedal sich in keiner Position befindet, wo es mit der Fußspitze gedrückt wird.
oFF	<ol style="list-style-type: none"> 1. Die Netzspannung wird unbeabsichtigt abgeschirmt. (Diese Fehlermeldung erscheint dann nicht, wenn die Energiezufuhr ausgeschaltet ist.) 	Schalten Sie die Energiezufuhr einmal aus. Dann schalten Sie die Energiezufuhr nochmal ein.

Liste des codes d'erreur

AVERTISSEMENT

 La mise en œuvre des procédures de résolution des codes d'erreur est réservée à des mécaniciens qualifiés et adéquatement formés.

Lorsqu'un problème survient, un code d'erreur correspondant est affiché sur le pupitre de commande. Si le problème persiste même après la mise en œuvre de la procédure de résolution du code d'erreur, contactez l'agence commerciale la plus proche.

Code d'erreur	Cause	Procédure
Er01	<ol style="list-style-type: none"> 1. La poulie est mal montée. 2. L'aimant de détection de la position de l'aiguille intégré à la poulie est endommagé ou mal monté. 3. Le capteur de détection de la position d'arrêt de l'aiguille ou la liaison correspondante sont cassés. 	<ol style="list-style-type: none"> 1. Pour monter correctement la poulie, enfoncez-la jusqu'à ce qu'elle touche l'extrémité de la tige, puis montez-la. 2. D'abord, démontez la poulie. Contrôlez visuellement si l'aimant de détection de la position est intégré à la poulie.
Er02	<ol style="list-style-type: none"> 1. Le levier n'est pas relié au contrôleur. 2. Le levier ou la liaison correspondante sont cassés. (Le signal du levier n'est pas affiché.) 3. La pédale est enfoncée avec le talon alors que la machine est sous tension. 	<ol style="list-style-type: none"> 1. Raccordez le levier au contrôleur. 2. Assurez-vous que le levier n'est pas hors tension. 3. Vérifiez si la pédale de ralenti réglée correctement.
Er03	<ol style="list-style-type: none"> 1. La ligne DAUB-9P du moteur de la D322 n'est pas reliée au contrôleur. 2. Le capteur de pôle du rotor ou la liaison correspondante sont cassés. 	<ol style="list-style-type: none"> 1. Reliez la ligne DAUB-9P du moteur de la D322 au contrôleur et bloquez-la à l'extrémité à l'aide de la vis.
Er04	<ol style="list-style-type: none"> 1. La ligne 4P du moteur de la D322 n'est pas reliée au contrôleur. 2. Le moteur ou la liaison correspondante sont cassés. 	<ol style="list-style-type: none"> 1. Reliez la ligne 4P du moteur de la D322 au contrôleur. 2. Assurez-vous que la ligne 4P du moteur de la D322 n'est pas hors tension.
Er05	<ol style="list-style-type: none"> 1. Un courant de choc est signalé sur le moteur. 2. Le moteur présente un court-circuit ou le circuit de commande est endommagé. 	Vérifiez visuellement la souplesse de fonctionnement de la machine en tournant la poulie à la main.
Er07	<ol style="list-style-type: none"> 1. Le pupitre de commande ou la liaison correspondante du faisceau de câblage sont cassés. 2. Le support principal du contrôleur est cassé. 	N'utilisez pas la machine ni les appareils. (Le contrôleur doit être vérifié par un électricien qualifié, qui est autorisé à modifier les réglages.)
Er16	<ol style="list-style-type: none"> 1. Une tension de choc est signalée sur le moteur. (La tension du réseau est supérieure à la tension admise.) Le circuit est cassé. 	<ol style="list-style-type: none"> 1. Assurez-vous que la tension du réseau est adaptée (AC198V-264V.) 2. Vérifiez visuellement la souplesse de fonctionnement de la machine en tournant la poulie à la main.
Er20	<ol style="list-style-type: none"> 1. Un manque de tension est signalé sur le moteur. (La tension du réseau est inférieure à la tension admise.) Le circuit est cassé. 	<ol style="list-style-type: none"> 1. Assurez-vous que la tension du réseau est adaptée (AC198V-264V.) (Augmentez la capacité d'absorption de la tension du réseau.)
Er22	<ol style="list-style-type: none"> 1. Le levier ou la liaison correspondante sont cassés. 2. La pédale est enfoncée avec la pointe du pied alors que la machine est sous tension. 	<ol style="list-style-type: none"> 1. Vérifiez le réglage de la pédale de ralenti. Assurez-vous que la pédale ne se trouve pas dans une position dans laquelle elle risque d'être enfoncée avec la pointe du pied.
OFF	<ol style="list-style-type: none"> 1. La tension du réseau a été masquée involontairement. (Ce message d'erreur n'est pas affiché si l'alimentation en énergie est désactivée.) 	Désactivez l'alimentation en énergie. Puis, rétablissez l'alimentation en énergie.

Anschluss-Schema (für die Vorrichtung)
Diagramme du connecteur (pour le dispositif)

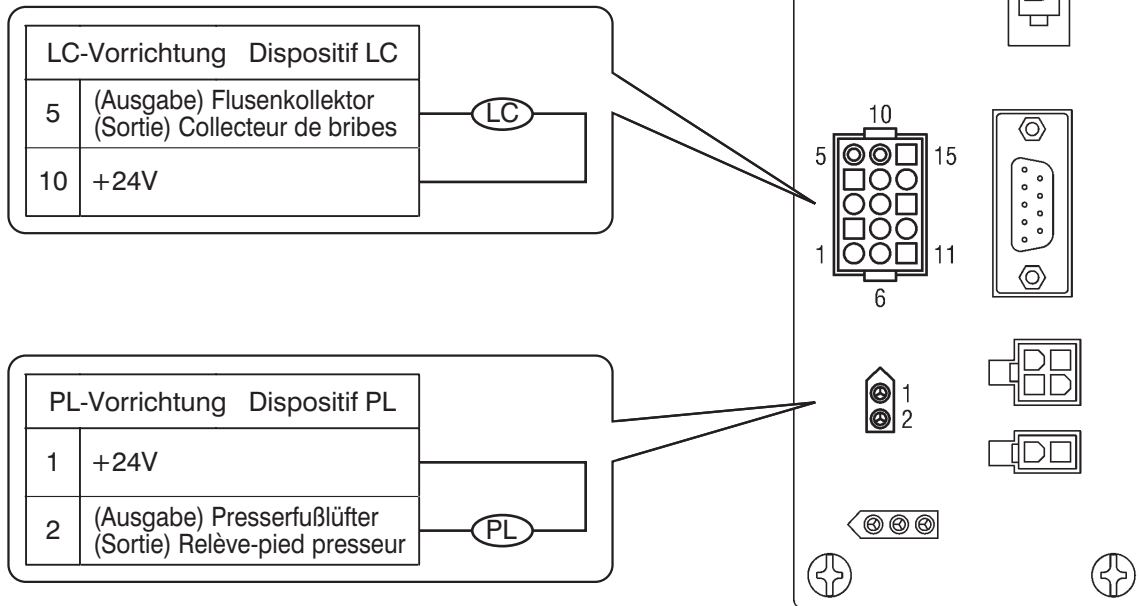

Technische Daten der Steuerung
Caractéristiques techniques de la commande

Nennspannung Tension nominale	Einphasenstrom Monophasée AC220-240V ± 10%
Frequenz Fréquence	50Hz/60Hz
Nähgeschwindigkeit Vitesse de couture	200-5000 Stiche/Minute Points/minute
Nennleistung Puissance nominale	650W
Kurzschlussstrom Courant de court-circuit	15A

※ Versuchen Sie nie den Controller auseinanderzunehmen.
 Ein Auseinandernehmen des Controllers kann die Garantie unwirksam machen.

※ N'essayez jamais de démonter le contrôleur.
 Tout démontage du contrôleur peut invalider la garantie.

株式会社PEGASUS

株式会社PEGASUS

本社 〒 553-0002 大阪市福島区鷺洲 5-7-2

TEL : (06)6458-4739 FAX : (06)6454-8785

PEGASUS CO., LTD.

PEGASUS CO., LTD.

5-7-2, Sagisu, Fukushima-ku, Osaka, 553-0002, Japan

Phone : (06)6458-4739 Fax : (06)6454-8785

Cat. No. 9B3147F00009△ November 2023

© 2023 PEGASUS CO., LTD.

Änderungen dieser ANLEITUNG jederzeit vorbehalten.

Sous réserve de modification des présentes INSTRUCTIONS sans préavis.